

# HIF 20 FSC 2 CA 12

20 cm - 8"

BOOMER

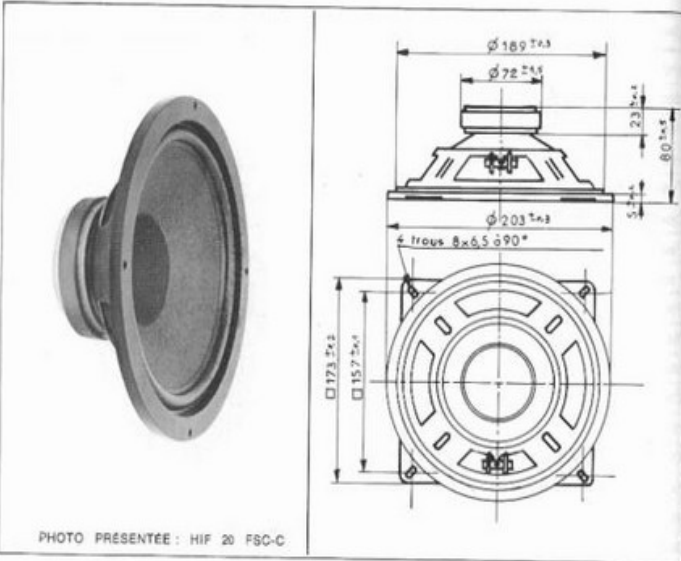
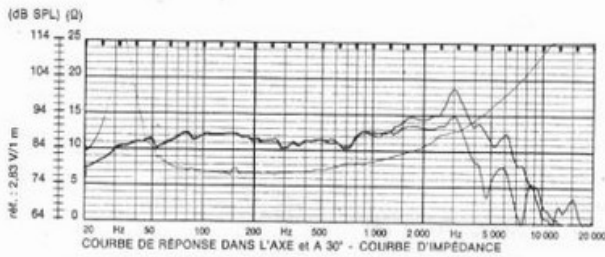

PHOTO PRÉSENTÉE : HIF 20 FSC-C



Haut-parleur de grave-médium de haute qualité à grande élongation, équipé d'une membrane pressée et d'un bord en caoutchouc.  
Version équipée d'une couronne décorative sous la référence : HIF 20 FSC-C.

# HIF 20 FSC 2 CA 12

20 cm - 8"

SPECIFICATIONS	SYMBOLE	VALEUR	UNITÉ
Impédance nominale	Z	8	Ω
Module minimal de l'impédance	Z <sub>min</sub>	6,8 @ 200 Hz	Ω
Résistance au courant continu	R <sub>cc</sub>	6,6	Ω
Inductance de la bobine mobile	L <sub>BM</sub>	650	μH
Fréquence de résonance	f <sub>s</sub>	31 ± 5	Hz
Compliance de la suspension	C <sub>MS</sub>	1,53 · 10 <sup>-3</sup>	mN <sup>-1</sup>
Facteur de qualité mécanique	Q <sub>MR</sub>	2,8	
Facteur de qualité électrique	Q <sub>ES</sub>	0,76	
Facteur de qualité total	Q <sub>TS</sub>	0,6	
Résistance mécanique	R <sub>MS</sub>	1,2	kg s <sup>-1</sup>
Masse mobile	M <sub>MD</sub>	17,2 · 10 <sup>-3</sup>	kg
Diamètre émissif de la membrane	D	0,17	m
Surface émissive de la membrane	S <sub>D</sub>	0,0229	m <sup>2</sup>
Diamètre de la bobine mobile	d	25,5	mm
Nature du support de la bobine		Aluminium	
Hauteur du bobinage	h	12	mm
Nombre de couche du bobinage	n	2	
Induction dans l'entrefer	B	1,1	T
Flux dans l'entrefer	∅	0,352 · 10 <sup>-3</sup>	Wb
Energie magnétique du moteur	W	0,182	Ws
Facteur de force du moteur	BL	5,4	NA <sup>-1</sup>
Volume de l'entrefer	V <sub>E</sub>	0,378 · 10 <sup>-6</sup>	m <sup>3</sup>
Hauteur de l'entrefer	H <sub>E</sub>	4	mm
Diamètre de l'aimant ferrite	∅ A	72	mm
Hauteur de l'aimant	B	15	mm
Masse de l'aimant		0,250	kg
Masse du haut-parleur		0,770	kg
Niveau d'efficacité caractéristique			
1 W Bruit rose pondéré	η	88 (W)	dB SPL
Puissance nominale		30	W
Facteur d'accélération	Γ	314	ms <sup>-2</sup> A <sup>-1</sup>