

HD 35 S 66 2 CA 18

35 cm - 14"
BOOMER

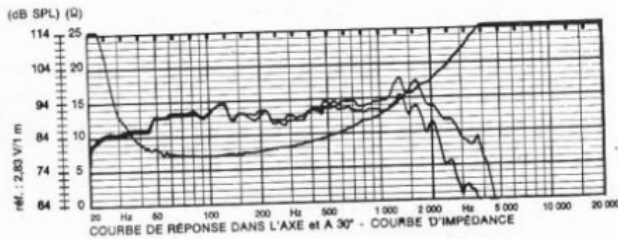
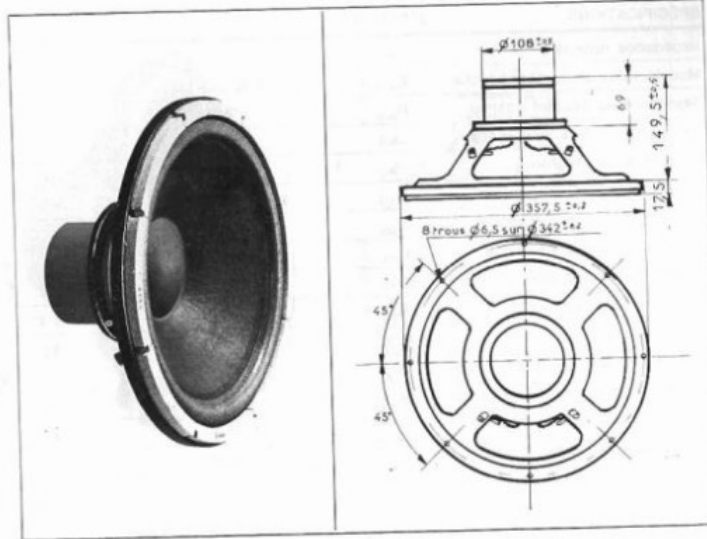

Fu sur eM.com

Haut-parleur de grave de qualité. Membrane fibres longues séchées. Suspension mousse et bobine mobile Ø 66 mm sur support alu.

HD 35 S 66 2 CA 18
35 cm - 14"

SPÉCIFICATIONS	SYMBOLE	VALEUR	UNITÉ
Impédance nominale	Z	8	Ω
Module minimal de l'impédance	Z _{min}	7 @ 100 Hz	Ω
Résistance au courant continu	R _{cc}	5,4	Ω
Inductance de la bobine mobile	L _{BM}	1260	μH
Fréquence de résonance	f _s	18 ± 3	Hz
Compliance de la suspension	C _{MS}	1,11 · 10 ⁻³	mN ⁻¹
Facteur de qualité mécanique	Q _{MS}	4,0	
Facteur de qualité électrique	Q _{ES}	0,23	
Facteur de qualité total	Q _{TS}	0,21	
Résistance mécanique	R _{MN}	1,92	kg s ⁻¹
Masse mobile	M _{MD}	66,17 · 10 ⁻³	kg
Diamètre émissif de la membrane	D	0,296	m
Surface émissive de la membrane	S _D	0,0687	m ²
Diamètre de la bobine mobile	d	66,8	mm
Nature du support de la bobine		Aluminium	
Hauteur du bobinage	h	18	mm
Nombre de couche du bobinage	n	2	
Induction dans l'entrefer	B	1,08	T
Flux dans l'entrefer	∅	1,81 · 10 ⁻³	Wb
Energie magnétique du moteur	W	1,30	Ws
Facteur de force du moteur	BL	14,86	NA ⁻¹
Volume de l'entrefer	V _R	2,805 · 10 ⁻⁶	m ³
Hauteur de l'entrefer	H _R	8	mm
Diamètre de l'aimant ticonal	∅ A	62,5	mm
Hauteur de l'aimant	B	50	mm
Masse de l'aimant		1,3	kg
Masse du haut-parleur		5	kg
Niveau d'efficacité caractéristique			
1 W Bruit rose pondéré	η	92,4 (W)	dB SPL
Puissance nominale		120	W
Facteur d'accélération	I'	225	ms ⁻² A ⁻¹